

CONO ВСТРАИВАЕМАЯ ПОД СТОЛЕШНИЦУ РАКОВИНА

- раковина отличной формы излучает элегантность и гармонию
- оптимально встроенная эмалированная крышка сливного отверстия подчеркивает внутреннюю геометрию раковины
- идеально дополняет модельный ряд ванн CONO

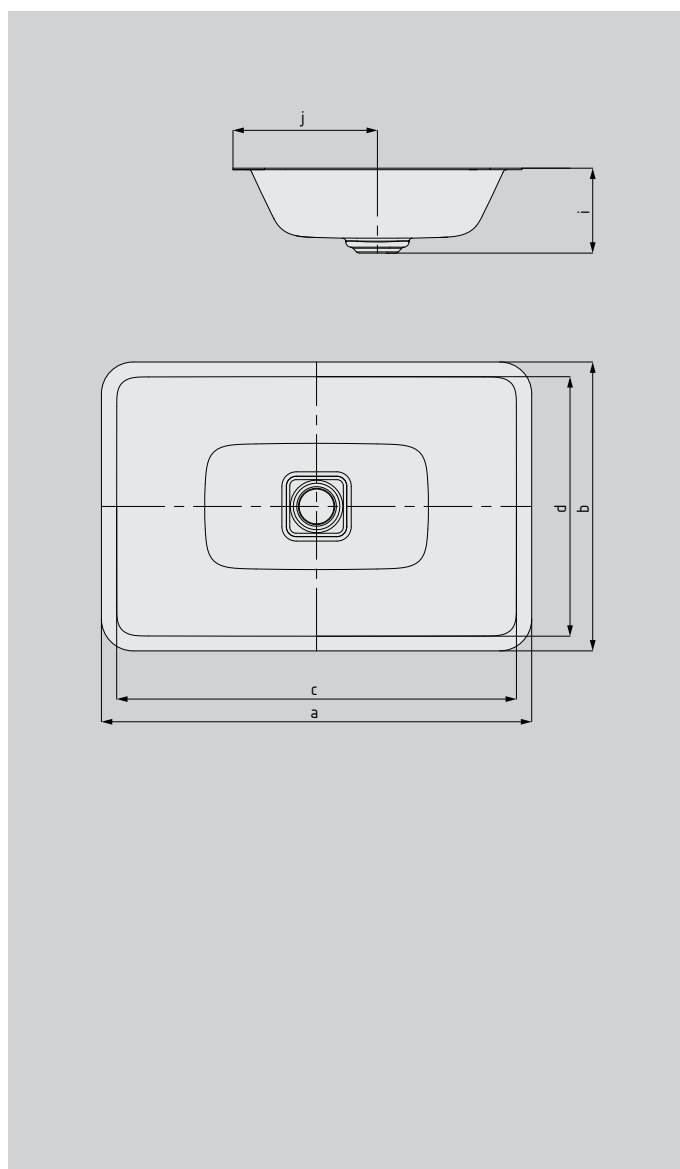

Прим. рисунок



Модель №		3087	3088
Внешняя длина	a	569	869 мм
Внешняя ширина	b	382	382 мм
Внутренняя длина	c	532	832 мм
Внутренняя ширина	d	348	348 мм
Расстояние от поверхности раковины до нижнего края сливного отверстия	i	112	112 мм
Расстояние от заднего края до середины сливного отверстия	j	191	191 мм
Вес эмалированной раковины, в кг		8,4	11,3

Возможны незначительные технические изменения и отклонения от указанных размеров.

CONO ВСТРАИВАЕМАЯ ПОД СТОЛЕШНИЦУ РАКОВИНА

- сочетание минимализма и простой элегантности
- оптимально встроенная эмалированная крышка сливного отверстия подчеркивает внутреннюю геометрию раковины
- отлично сочетается с изделиями CONO



Прим. рисунок

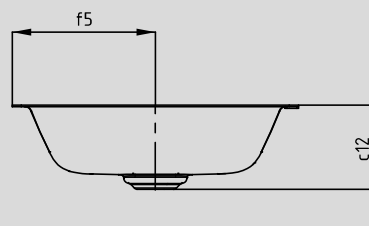
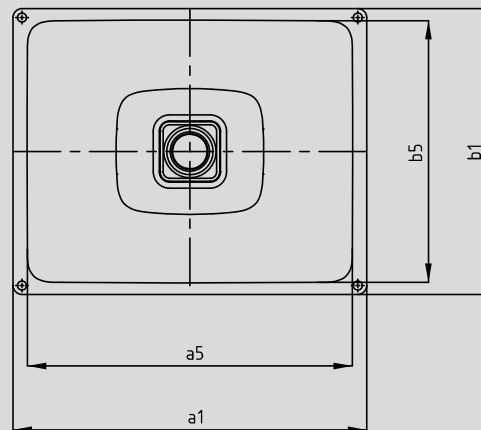

Модель №		3078
Внешняя длина	a_1	470 мм
Внутренняя длина	a_5	432 мм
Внешняя ширина	b_1	381 мм
Внутренняя ширина	b_5	348 мм
Расстояние от поверхности раковины до нижнего края сливного отверстия	c_{12}	112 мм
Расстояние от заднего края до середины сливного отверстия	f_5	191 мм
Вес эмалированной раковины, в кг		4,5

Возможны незначительные технические изменения и отклонения от указанных размеров.
Прим. рисунок.